

Energizer®



SOUFFLEUR SANS FIL 40V
EZ40VSEN
MANUEL D'INSTRUCTIONS

ATTENTION: Lisez les instructions avant d'utiliser la machine!

Energizer®

©2022 Energizer. Energizer et certains designs graphiques sont des marques d'Energizer brands, LLC et ses filiales sont utilisées sous licence par Builder SAS. Tous les autres noms de marque sont des marques déposées de leurs propriétaires respectifs. Ni Builder SAS ni Energizer Brands, LLC n'est affilié aux propriétaires respectifs de leurs marques.

Commençons.

Vous avez envie de commencer, alors nous serons brefs !

SOMMAIRE

1. INSTRUCTIONS DE SECURITE	5
2. SYMBOLES	14
3. VOTRE PRODUIT	15
4. ASSEMBLAGE	17
5. OPÉRATION	17
6. ENTRETIEN ET MAINTENANCE	18
7. SPÉCIFICATION DE PRODUIT	18
8. MISE EN REBUT	19
9. DÉCLARATION DE CONFORMITÉ	19
10. GARANTIE	20
11. PANNE PRODUIT	21
12. EXCLUSIONS DE GARANTIE	22

1. INSTRUCTIONS DE SECURITE

Pratiques d'utilisation en sécurité pour les aspirateurs de jardin électrique à main, et souffleurs de jardin / aspirateurs avec ou sans moyens de déchiquetage et souffleurs de jardin.

Mises en garde spécifiques aux souffleurs

Pratiques d'utilisation en sécurité de la machine

Entraînement

- a. Lisez attentivement ces instructions. Familiarisez-vous avec les contrôles et l'utilisation correcte de la machine.
- b. N'autorisez jamais les enfants ou les personnes qui ne connaissent pas ces instructions utiliser la machine.
- c. Les réglementations locales peuvent restreindre l'âge de l'opérateur.
- d. Gardez à l'esprit que l'opérateur ou l'utilisateur est responsable des accidents ou des dangers liés à d'autres personnes ou à leurs biens

Préparation

- a. Portez des lunettes de protection et une protection pour les oreilles. Portez-les en tout temps pendant l'utilisation de la machine.
- b. Pendant que vous utilisez la machine, portez toujours des chaussures de sécurité et un pantalon long. Ne faites pas fonctionner la machine lorsque vous portez des sandales ouvertes ou lorsque vous êtes pieds nus. Évitez de porter des vêtements qui sont lâches ou qui ont des cordons ou des liens qui peuvent être accrochés.

- c. Ne portez pas de vêtements lâches ou de bijoux qui peuvent être aspirés dans l'entrée d'air. Gardez les cheveux longs loin des entrées d'air.
- d. Faites fonctionner la machine dans une position recommandée et uniquement sur une surface ferme et plane.
- e. N'utilisez pas la machine sur une surface pavée ou gravillonnée où le matériau éjecté pourrait causer des blessures.
- f. Avant l'utilisation, inspectez visuellement la machine pour s'assurer que les boulons et les autres éléments de fixation soient bien fixés, si le boîtier n'est pas endommagé et que les protections et les écrans sont en place. Faites remplacer les composants usés ou endommagés pour préserver l'équilibre. Faites remplacer les étiquettes endommagées ou illisibles.
- g. Avant l'utilisation, vérifiez l'alimentation et la rallonge pour détecter des signes de dégâts ou de vieillissement. Si la batterie est endommagée pendant l'utilisation, cessez immédiatement d'utiliser la machine. Enlevez la batterie avec extrême précaution.
- h. N'utilisez jamais la machine lorsque des personnes, en particulier des enfants, ou des animaux domestiques sont à proximité.

Opération

- a. Avant de démarrer la machine, assurez-vous que tuyau est vide.
- b. Gardez votre visage et votre corps loin de l'ouverture.
- c. Ne laissez pas les mains ou toute autre partie du corps ou des vêtements à l'intérieur du tuyau ou à proximité de toute partie mobile.
- d. Gardez toujours une balance correcte et une bonne démarche. Ne forcez pas. Ne restez pas à un niveau

plus élevé que la base de la machine lors de l'opération. Marchez, ne courez jamais.

e. Respectez toujours la zone de décharge lorsque vous utilisez cette machine.

f. Lors de l'opération, faites extrêmement attention que des morceaux de métaux, de roches, de bouteilles, de boîtes ou d'autres objets étrangers ne soient pas avalés.

g. Si la machine commence à faire des bruits ou des vibrations inhabituelles, arrêtez d'utiliser la machine. Enlevez la batterie et suivez les étapes suivantes avant de redémarrer et d'utiliser la machine:

- Inspectez les dégâts;
- remplacez ou réparez les pièces endommagées;
- Vérifier et resserrer toutes les pièces détachées.
- Après avoir frappé un objet étranger,
- Si la machine commence à vibrer anormalement.

h. Ne faites jamais fonctionner la machine avec des protections ou des boucliers défectueux, ou sans dispositifs de sécurité.

i. Gardez la batterie propre de tout débris et autres accumulations pour éviter d'endommager la batterie et éviter un incendie.

j. Ne transportez pas cette machine lorsque la source d'alimentation est en marche.

k. Arrêtez la machine et retirez la batterie. Assurez-vous que toutes les pièces mobiles se sont complètement arrêtées:

- chaque fois que vous quittez la machine,
- avant de nettoyer les blocages ou la goulotte de colmatage,
- avant de vérifier, de nettoyer ou de travailler sur la machine.

I. N'inclinez pas la machine pendant que la source d'alimentation est en marche

Maintenance et stockage

Lorsque la machine est arrêtée pour l'entretien, l'inspection ou le rangement, ou pour changer un accessoire, éteignez la source d'alimentation, et débranchez-la. Laissez refroidir la machine avant de faire des inspections, des réglages, etc. Procédez à la maintenance la machine avec précaution et gardez-la propre.

- a. Rangez la machine dans un endroit sec hors de la portée des enfants.
- b. Laissez toujours refroidir la machine avant de l'entreposer.
- c. Remplacez les pièces usées ou endommagées pour plus de sécurité. Utilisez uniquement des pièces de rechange et des accessoires authentiques.
- d. N'essayez jamais de remplacer le verrouillage de la protection.

Instructions additionnelles

- Cet appareil n'est pas destiné à être utilisé par des personnes (y compris des enfants) ayant des capacités physiques, sensorielles ou mentales réduites ou un manque d'expérience et de connaissances, à moins d'avoir reçu une surveillance ou des instructions concernant l'utilisation de l'appareil par une personne responsable de leur sécurité.
- Les enfants doivent être surveillés pour s'assurer qu'ils ne jouent pas avec l'appareil.

- N'utilisez pas l'appareil de manière à provoquer un danger ou un accident. Par exemple, n'utilisez pas l'outil sur une échelle, dans un endroit où il peut avoir un risque d'incendie ou en présence de gaz dangereux, etc.
- Ne forcez pas et gardez l'équilibre à tout moment.
- Soyez toujours sûr de vos démarches sur les pentes.
- Marchez, ne courez jamais.
- Utilisez toujours un équipement complet de protection: protection auditive, lunettes de protection, gants, chaussures antidérapantes, casque, vêtements de protection et un masque de protection.
- Arrêtez toujours l'outil et retirez la batterie lorsqu'un problème est observé. Inspectez l'outil, apportez une maintenance et/ou apportez-le à un service qualifié pour inspection et réparation.
- Inspectez toujours l'outil avant et après utilisation. Si l'outil présente un dysfonctionnement ou des dommages, ne l'utilisez pas et apportez-le à un service qualifié pour inspection et réparation.
- Vérifiez l'état de la batterie avant de l'utiliser. N'utilisez pas une batterie endommagée. En cas de batterie endommagée, contactez votre revendeur pour une batterie recommandée pour le remplacement.
- En cas d'accident ou de panne, arrêtez immédiatement d'utiliser l'outil. Apportez-le à un service qualifié pour l'inspection et la réparation.
- Cet outil est destiné à être utilisé à l'extérieur à des fins privées. Ne l'utilisez jamais à l'intérieur d'un bâtiment.
- N'exposez pas l'outil à la pluie et à l'humidité.
- N'utilisez pas l'outil par mauvais temps.

Avertissements de sécurité pour la batterie

- Ne démontez pas, n'ouvrez pas ou ne déchiquetez pas les cellules de la batterie.
- Ne court-circuitez pas la batterie. Ne stockez pas les batteries dans une boîte ou un tiroir où elles pourraient se court-circuiter ou être court-circuitées par des matériaux conducteurs.
- Lorsque la batterie n'est pas utilisée, éloignez-la des autres objets métalliques, tels que des trombones, des pièces de monnaie, des clés, des clous, des vis ou d'autres petits objets métalliques pouvant établir une connexion d'une borne à l'autre. Un court-circuit des bornes de la batterie risque de provoquer des brûlures ou un incendie.
- N'exposez pas la batterie à la chaleur ou au feu. Evitez de la ranger à la lumière directe du soleil.
- Ne soumettez pas la batterie à des chocs mécaniques.
- En cas de fuite de la batterie, ne laissez pas le liquide entrer en contact avec la peau ou les yeux. Si le contact a été fait, lavez la zone affectée avec de grandes quantités d'eau et consultez immédiatement un médecin.
- Gardez la batterie propre et sèche.
- Essuyez les bornes de la batterie avec un chiffon propre et sec si elle est sale.
- La batterie doit être chargée avant utilisation. Reférez-vous toujours aux instructions et suivez-les pour charger correctement la batterie.
- Ne maintenez pas la batterie en charge lorsqu'elle n'est pas utilisée.
- Après de longues périodes de stockage, il peut être nécessaire de charger et de décharger la batterie plusieurs fois pour obtenir une performance maximale.

- La batterie donne de meilleures performances lorsqu'elle est utilisée à température ambiante normale ($20\text{ ° C} \pm 5\text{ ° C}$).
- Lors de la mise au rebut des batteries, maintenez les batteries des différents systèmes électrochimiques séparées les unes des autres.
- Rechargez uniquement avec le chargeur fourni. N'utilisez aucun autre chargeur que celui fourni avec l'équipement. Un chargeur non recommandé peut créer un risque d'accident et d'incendie. Si le chargeur fourni ne peut pas être utilisé, contactez votre revendeur pour obtenir des informations sur le chargeur recommandé à utiliser.
- N'utilisez pas de batterie qui n'est pas conçue pour être utilisée avec l'équipement.
- Gardez la batterie hors de portée des enfants.
- Retirez la batterie de l'équipement lorsqu'il n'est pas utilisé.
- Avant de charger, lisez les instructions.
- Ne chargez pas une batterie qui fuit.
- N'utilisez pas le chargeur à d'autres fins. Il convient uniquement pour cet outil
- Avant de charger, assurez-vous que votre chargeur correspond à l'alimentation AC de votre habitation.
- Le chargeur doit être protégé de l'humidité.
- Assurez-vous que la connexion entre le chargeur de batterie et la batterie est correctement positionnée et qu'elle n'est pas obstruée par des corps étrangers.
- Lors du chargement de la batterie, assurez-vous que le chargeur de batterie se trouve dans une zone bien ventilée et à l'écart des matériaux inflammables. Les batteries peuvent devenir chaudes pendant le chargement. Ne surchargez pas la batterie. Assurez-

vous que les batteries et les chargeurs ne sont pas laissés sans surveillance pendant le chargement.

- Ne rechargez pas de batteries non rechargeables, car elles peuvent surchauffer et se casser.
- Une durée de vie plus longue et une meilleure performance peuvent être obtenues si la batterie est chargée lorsque la température de l'air est comprise entre 18° et 24°. Ne chargez pas la batterie à des températures inférieures à 4,5° ou supérieures à 40,5°. Ceci est important car cela peut éviter d'endommager gravement la batterie.

Risques résiduels

Même si vous utilisez ce produit conformément à toutes les exigences de sécurité, les risques de blessures et d'endommagement subsistent. Les dangers suivants peuvent survenir dans la structure et la conception de ce produit:

- Il y a des conséquences néfastes pour la santé résultant de l'émission de vibrations si le produit est utilisé pendant de longues périodes ou s'il n'est pas correctement manipulé et correctement entretenu.
- Risque de blessures aux personnes et aux biens causés par des projectiles.
- L'utilisation prolongée de ce produit peut exposer l'opérateur aux vibrations et peut produire une maladie dite du «doigt blanc». Pour réduire le risque, portez des gants et garder les mains au chaud.
- Si l'un des symptômes du «syndrome des doigts blancs» se produit, consultez un médecin immédiatement. Les symptômes du «doigt blanc» incluent engourdissement, perte de sensibilité, picotements, picotements, douleur, perte de force, changements de couleur ou état de la peau. Ces

symptômes apparaissent généralement sur les doigts, les mains ou les poignets. Le risque augmente à basse température.

- Inhalation de particules du matériau soufflé
- Projections involontaires.
- Contact avec des corps étrangers.
- Contact avec l'outil en fonctionnement.
- Perte auditive en l'absence de protection auditive correcte.

Utilisation prévue

Ce souffleur est destiné à être utilisé pour le soufflage de feuilles, de poussières et de petits matériaux similaires. Il ne doit pas être utilisé pour souffler de l'eau, des produits chimiques, des matériaux inflammables, du métal ou du bois et d'autres objets dangereux.

Ce produit est destiné à un usage domestique privé seulement. Il doit être utilisé à l'extérieur.

Ce produit n'est pas destiné à être utilisé dans une pièce fermée ou dans des endroits où des gaz et les flammes peuvent être présents.

L'utilisation de ce produit en cas de pluie ou d'humidité est interdite.

N'utilisez cette machine comme décrit dans ce manuel et uniquement pour l'utilisation prévue comme décrit ci-dessus.

Toute autre utilisation peut entraîner des dommages à l'appareil, des dommages matériels ou corporels.

Aucune responsabilité ne sera acceptée pour les dommages résultant d'une utilisation incorrecte ou de non-respect de ce manuel.

2. SYMBOLES



Lire le manuel d'instructions



Risque de projections! Gardez les personnes éloignées



N'utilisez pas l'outil lorsqu'il pleut et ne l'exposez pas à



l'humidité Eteignez et enlevez la batterie avant le nettoyage et la maintenance



Portez une protection auditive et une protection oculaire



Niveau de puissance sonore garantie



Gardez les cheveux éloignés du tuyau afin d'éviter toute blessure personnelle



Eloignez les vêtements lâches du tuyau afin d'éviter tout accident et blessure



Les pales de la turbine en rotation peuvent causer des blessures graves

3. VOTRE PRODUIT

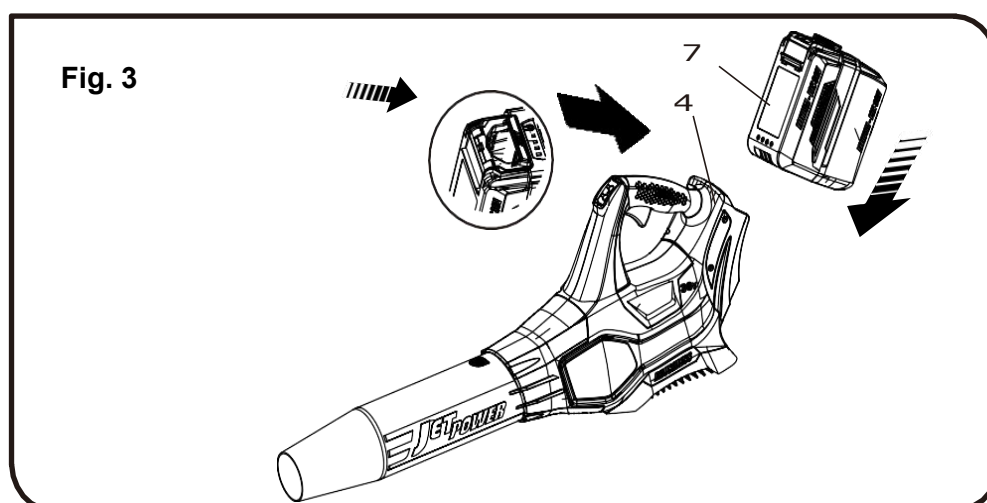
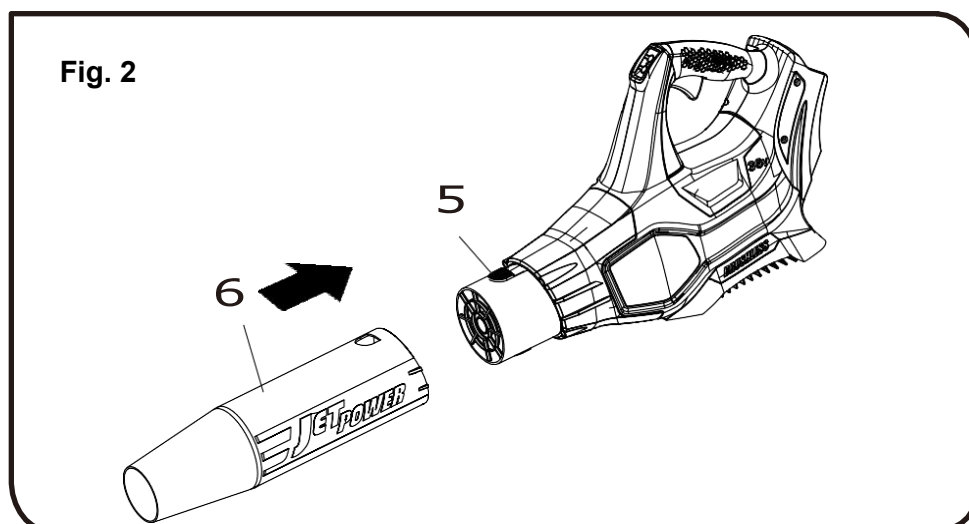
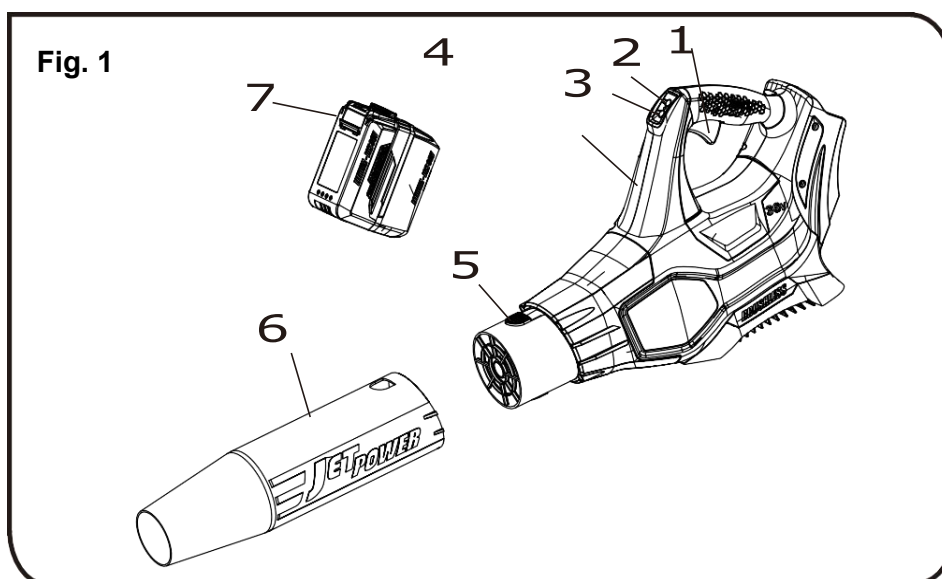

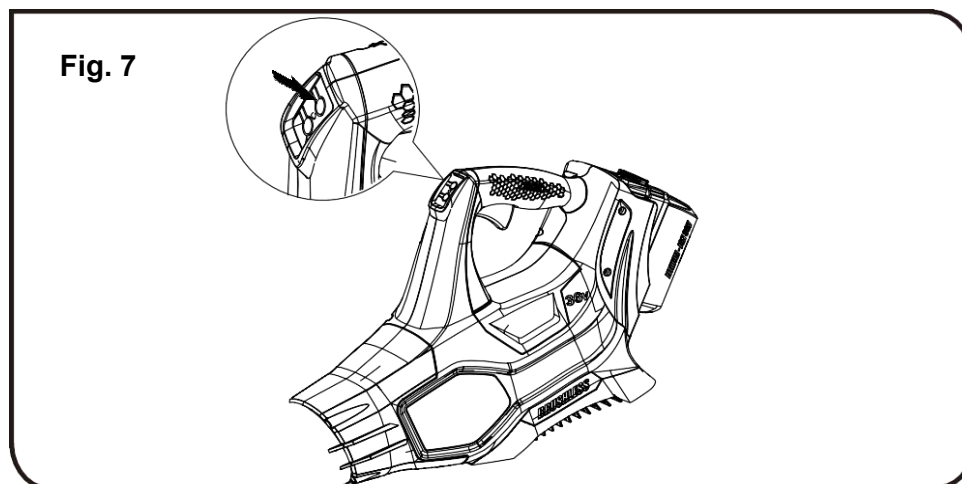
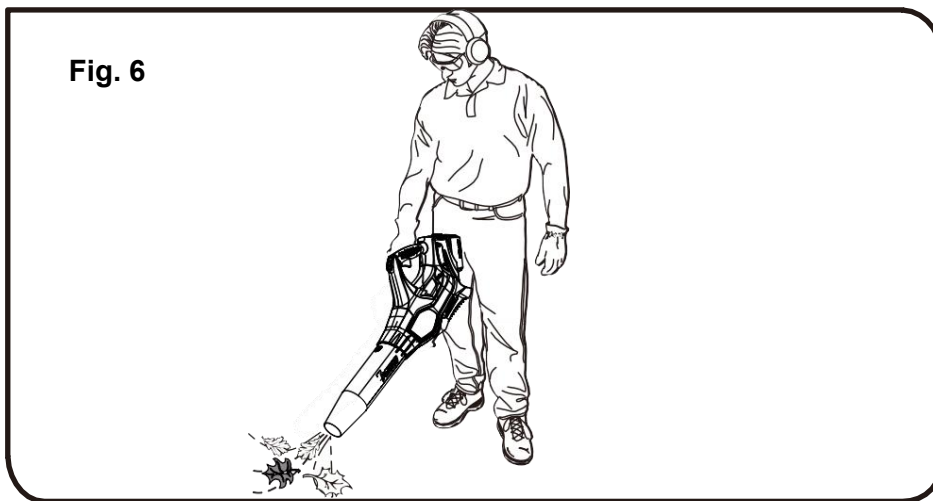
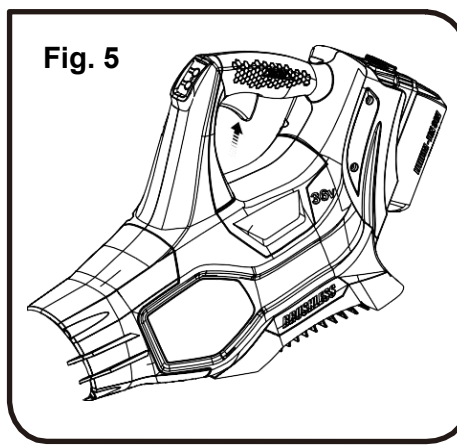
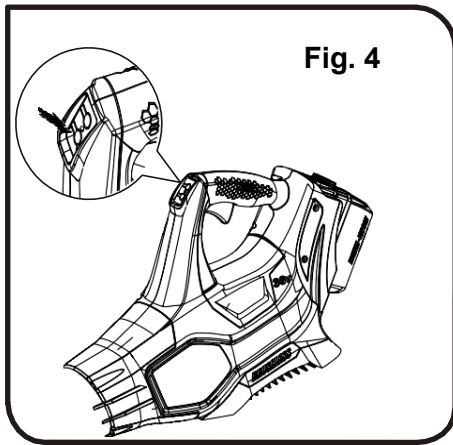

DESCRIPTION

1. Gâchette
2. Bouton Turbo
3. Bouton de verrouillage
4. Corps de l'appareil
5. Verrou du tube
6. Tube souffleur
7. Batterie **(non fourni)**

VOTRE SOUFFLEUR

Voir la figure 1.

- L'utilisation en toute sécurité de ce produit nécessite une compréhension des informations sur le souffleur et dans ce manuel d'utilisation, ainsi qu'une connaissance de ce que vous tentez de réaliser. Avant d'utiliser ce produit, familiarisez-vous avec toutes les fonctions de fonctionnement et les règles de sécurité.

TUBE SOUFFLEUR

Le tube de soufflante peut être installé sur le souffleur sans utiliser d'outils.

4. ASSEMBLAGE

 Pour éviter tout démarrage accidentel susceptible de provoquer des blessures graves, retirez toujours la batterie du souffleur lors de l'assemblage des pièces.

ASSEMBLAGE DU TUBE SOUFFLEUR

Voir la figure 2.

- Faites glisser le tube souffleur sur la sortie du boîtier du souffleur jusqu'à ce que le loquet du tube s'enclenche dans l'ouverture du tube souffleur.

5. OPÉRATION

 Ne laissez pas la familiarité avec les outils pour vous déconcentrer. Rappelez-vous qu'une fraction de seconde d'imprudence est suffisante pour infliger des blessures graves.

INSTALLATION DU BLOC BATTERIE

Voir la figure 3.

- Placez la batterie dans le port de la batterie du souffleur. Alignez la nervure surélevée de la batterie avec la rainure de l'orifice de la batterie du souffleur.
- Assurez-vous que le loquet situé au bas de la batterie est bien enclenché et que la batterie est bien fixée dans la soufflerie avant de commencer à fonctionner.

 Lorsque vous placez la batterie dans le souffleur, assurez-vous que les nervures surélevées de la batterie sont alignées avec les rainures sur le dessus du souffleur. Assurez-vous que la batterie est correctement installée et qu'elle se verrouille correctement. Une mauvaise installation de la batterie peut endommager les composants internes.

RETRAIT DE LA BATTERIE

Voir la figure 3.

Relâchez la gâchette pour arrêter le ventilateur.

Appuyez sur le bouton de verrouillage situé au bas de la batterie et maintenez-le enfoncé.

Retirez la batterie du ventilateur.

CHARGER LA BATTERIE

Alignez la nervure surélevée de la batterie avec la rainure du chargeur de batterie. Branchez le chargeur à l'alimentation électrique.

Vous pouvez voir l'état de charge en appuyant sur l'indicateur de niveau de charge qui se trouve sur la batterie. La batterie est complètement chargée lorsque toutes les lumières sont allumées.

DÉMARRAGE/ARRÊT DU SOUFFLEUR

Voir la figure 4 et la figure 5

- Pour démarrer le souffleur, appuyez sur le bouton de verrouillage et appuyez sur la gâchette.
- Pour arrêter le souffleur, relâchez la gâchette.

MODE D'EMPLOI DU SOUFFLEUR

Voir la figure 6.

- Pour éviter la dispersion des débris, soufflez autour des bords extérieurs d'une pile de débris. Ne soufflez jamais directement au centre d'une pile.
- Utilisez des râtaux et des balais pour dégager les débris avant de souffler. Dans des conditions poussiéreuses, humidifiez légèrement les surfaces.
- Economisez de l'eau en utilisant ce souffleur au lieu de tuyaux à eau pour nettoyer les pelouses et les jardins, y compris des zones telles que des gouttières, des patios, des grilles, des porches, etc.
- Faites attention aux enfants, animaux domestiques, aux fenêtres ouvertes ou aux voitures et soufflez les débris en toute sécurité.
- Après avoir utilisé le souffleur, éliminez les débris correctement.

Voir la figure 7.

- Appuyez sur le bouton turbo pour atteindre la vitesse maximale.
- Appuyez à nouveau sur ce bouton pour revenir à la vitesse normale.

6. ENTRETIEN ET MAINTENANCE

Lors de l'entretien, n'utilisez que les pièces de rechange et les accessoires d'origine du fabricant. L'utilisation de toute autre pièce peut créer un danger ou endommager le produit.

Évitez d'utiliser des solvants lors du nettoyage de pièces en plastique. La plupart des plastiques sont susceptibles d'être endommagés par divers types de solvants commerciaux et peuvent être endommagés par leur utilisation. Utilisez des chiffons propres pour enlever la saleté, la poussière, l'huile, la graisse, etc.

Ne laissez jamais des liquides de freins, de l'essence, des produits à base de pétrole; les huiles pénétrantes, etc. entrer en contact avec des pièces en plastique. Ils contiennent des produits chimiques qui peuvent endommager, affaiblir ou détruire le plastique.

N'essayez pas de modifier cet outil ou de créer des accessoires non recommandés pour cet outil. Toute altération ou modification de ce type constitue une mauvaise utilisation et peut entraîner une situation dangereuse pouvant entraîner des blessures corporelles graves.

Pour éviter toute blessure corporelle grave, retirez toujours la batterie de l'outil lors du nettoyage ou de l'entretien.

Les travaux de maintenance devront être apportés par un service qualifié.

RANGEMENT

Nettoyez soigneusement le souffleur avant de le ranger. Rangez le souffleur dans un endroit sec et bien aéré, inaccessible enfants. Tenez-le à l'écart des agents corrosifs tels que les produits chimiques pour le jardin et les sels de déglacage.

- Stockez et rechargez la batterie dans un endroit frais. Des températures supérieures ou inférieures à la température ambiante normale réduiront la durée de vie de la batterie.
- Ne stockez jamais les batteries déchargées. Attendez que la batterie soit froide et chargez-la immédiatement.
- Toutes les batteries perdent graduellement leur charge. Plus la température est élevée, plus vite la batterie perd leur charge. Si vous stockez votre appareil pendant de longues périodes sans l'utiliser, rechargez la batterie tous les mois ou tous les deux mois. Cette pratique prolongera la durée de vie de la batterie.

7. SPÉCIFICATION DE PRODUIT

Tension:	36 Vd.c. (40V max)
Vélocité de l'air:	60 m/s (216km/h)
Volume d'air:	13m ³ /min
Niveau de pression sonore:	90 dB(A) KpA =3.0 dB(A)
Niveau de puissance sonore:	100 dB(A)
Vibration:	<2.5 m/s ² K = 1.5 m/s ²
Poids:	2,4 kg sans batterie

8. MISE EN REBUT

COLLECTE SÉLECTIVE DES DÉCHETS ÉLECTRIQUES ET ÉLECTRONIQUES.



Les produits électriques ne doivent pas être mis au rebut avec les produits ménagers. Selon la Directive Européenne 2012/19/UE pour le rebut des matériels électriques et électroniques et de son exécution dans le droit national, les produits électriques usagés doivent être collectés séparément et disposés dans des points de collecte prévus à cet effet. Adressez-vous auprès des autorités locales ou de votre revendeur pour obtenir des conseils sur le recyclage.



Li-ion

Ce produit contient du Li-ion batterie. Pour préserver les ressources naturelles, veuillez recycler ou jeter les piles correctement. Les lois locales, nationales ou fédérales peuvent interdire la mise au rebut des batteries Li-ion avec les déchets ordinaires. Consultez votre autorité de traitement des déchets locale pour obtenir des informations sur les options de recyclage et / ou d'élimination disponibles.

9. DECLARATION DE CONFIRMITE



BUILDER SAS

ZI, 32, rue Aristide Bergès – 31270 Cugnaux - France
Tel: +33 (0)5.34.502.502 Fax: +33 (0)5.34.502.503

Déclare que la machine ci-dessous
Souffleur sans fil
EZ40VSEN

Numéro de série: **20220126219-20220126518**

Est en conformité avec les standards suivants:
EN 60335-1:2012+A11:2014+A13:2017+A1:2019+A2:2019+A14:2019
EN 50636-2-100:2014
EN 62233:2008
EN 55014-1:2017+A11:2020
EN 55014-2:2015

Est en conformité avec les Directives suivantes
A la Directive Machine 2006/42/CE
A la Directive CEM 2014/30/UE
Directive ROHS (UE) 2015/863 modifiant 2011/65 / UE

Directive Bruit 2000/14/EC Annexe V & Directive 2005/88/EC
Niveau de pression sonore: 90 dB(A) Kpa =3.0 dB(A)
Niveau de puissance sonore: 100 dB(A)

Responsable du dossier technique: Mr Olivier Patriarca

Philippe MARIE / PDG

Cugnaux, 01-01-2022

10. GARANTIE

Energizer[®]

GARANTIE

Le fabricant garantit le produit contre les défauts de matériel et de main-d'œuvre pour une période de 2 ans à compter de la date d'achat originelle. La garantie s'applique si le produit est à usage domestique. La garantie ne s'étend pas pour des pannes dues à l'usure et aux dommages normaux.

Le fabricant accepte de remplacer les pièces classées comme défectueuses par le distributeur désigné. Le fabricant n'accepte pas la responsabilité du remplacement de la machine, toute ou partie, et / ou des dommages s'ensuivant.

La garantie ne couvre pas les pannes dues :

- à la maintenance insuffisante.
- au montage, réglage ou opérations anormales du produit.
- aux pièces sujettes à l'usure normale.

La garantie ne s'étend pas :

- aux coûts d'expédition et d'emballage.
- à l'utilisation de l'outil dans un but autre que celui pour lequel il a été conçu.
- à l'usage et maintenance de la machine de manière non décrite dans le manuel d'utilisateur.

De par notre politique d'amélioration continue du produit, nous nous réservons le droit d'altérer ou de modifier les caractéristiques sans préavis. En conséquence, le produit peut être différent des informations contenues ci-dessus, mais une modification sera entreprise sans préavis si elle est reconnue comme une amélioration de la caractéristique précédente.

LIRE ATTENTIVEMENT LE MANUEL AVANT D'UTILISER LA MACHINE.

En commandant des pièces détachées, veuillez indiquer le numéro ou le code de la pièce, vous pouvez trouver cela dans la liste de pièces détachées dans ce manuel. Gardez le reçu d'achat ; sans lui, la garantie est invalide. Afin de vous aider avec votre produit, nous vous invitons à nous contacter par téléphone ou via notre site internet :

- **+33 (0)9.70.75.30.30**
- **<https://services.swap-europe.com/contact>**

Vous devez créer un « ticket » via leur plateforme.

- Inscrivez-vous ou créez votre compte.
- Indiquez la référence de l'outil.
- Choisissez l'objet de votre demande.
- Expliquez votre problème.
- Joignez ces fichiers : la facture ou le reçu de caisse, la photo de la plaque d'identification (numéro de série), la photo de la pièce dont vous avez besoin (par exemple : broches de la fiche de transformateur qui sont cassées).



11. PANNE PRODUIT

QUE FAIRE SI MA MACHINE TOMBE EN PANNE?

Si vous avez acheté votre produit en magasin :

- a) Videz le réservoir d'essence.
- b) Veillez à ce que votre machine soit complète (accessoires fournis) et propre ! Si ce n'est pas le cas le réparateur refusera la machine.

Se présenter au magasin avec la machine complète avec le ticket de caisse ou facture.

Si vous avez acheté votre produit sur un site internet :

- a) Videz le réservoir d'essence
- b) Veillez à ce que votre machine soit complète (accessoires fournis) et propre ! Si ce n'est pas le cas le réparateur refusera la machine.
- c) Créez un dossier SAV SWAP-Europe (ticket) sur le site : <https://services.swap-europe.com>
Au moment de faire la demande sur SWAP-Europe, vous devez joindre la facture et la photo de la plaque signalétique.

- d) Contactez la station de réparation pour s'assurer de ses disponibilités, avant de déposer la machine.

Se présenter en station de réparation avec la machine complète emballée, accompagnée de la facture d'achat et de la fiche de prise en charge station téléchargeable une fois la demande SAV effectuée sur le site SWAP-Europe

Pour les machines présentant une panne de moteurs constructeurs BRIGGS & STRATTON, HONDA et RATO veuillez vous referer à la notice.

Les réparations seront faites par les motoristes agréés de ces constructeurs, voir leur site :

- <http://www.briggsandstratton.com/eu/fr>
- <http://www.honda-engines-eu.com/fr/service-network-page;jsessionid=5EE8456CF39CD572AA2AEEDFD290CDAE>
- <https://www.rato-europe.com/it/service-network>

Veillez conserver votre emballage d'origine pour permettre les retours SAV ou emballer votre machine avec un carton similaire aux mêmes dimensions.

Pour toute question concernant notre SAV vous pouvez faire une demande sur notre site <https://services.swap-europe.com>

Notre hotline reste à votre écoute au +33 (9) 70 75 30 30.



12. EXCLUSIONS DE GARANTIE

LA GARANTIE NE COUVRE PAS :

- La mise en route et les réglages du produit.
- Les dommages consécutifs à une usure normale du produit.
- Les dommages consécutifs à une utilisation non conforme du produit.
- Les dommages résultants d'un montage ou d'une mise en route non conforme au manuel d'utilisation.
- Les pannes liées à la carburation au-delà de 90 jours et à l'encrassement des carburateurs.
- Les actes d'entretiens périodiques et standards.
- Les actes de modification et de démontage qui annulent directement la garantie.
- Les produits dont le marquage original d'authentification (marque, numéro de série) ont été dégradés, altérés ou retirés.
- Le remplacement des consommables.
- L'utilisation des pièces qui ne sont pas d'origine.
- La casse des pièces consécutive à des chocs ou projections.
- Les pannes des accessoires.
- Les défauts et leurs conséquences liés à toute cause extérieure.
- La perte d'éléments et la perte due à un vissage insuffisant.
- Les éléments de coupe et tout dommage lié au desserrage des pièces.
- Une surcharge ou surchauffe.
- Une mauvaise qualité de l'alimentation : tension défectueuse, erreur de voltage, etc.
- Les dommages consécutifs à la privation de jouissance du produit pendant le temps nécessaire aux réparations et plus généralement les frais d'immobilisation du produit.
- Les frais de contre-expertise établis par un tiers suite à un devis par une station de réparation SWAP-Europe
- L'utilisation d'un produit qui présenterait un défaut ou une casse constaté(e) et qui n'aurait pas fait l'objet d'un signalement immédiat et/ou d'une réparation auprès des services de SWAP-Europe.
- Les détériorations liées aux transports et au stockage*.
- Les lanceurs au-delà de 90 jours.
- Huile, essence, graisse.
- Les dommages liés à l'utilisation de carburants ou lubrifiants non conformes.

* Conformément à la législation du transport les détériorations liées aux transports doivent être déclarées aux transporteurs dans les 48 heures maximum après constat par lettre recommandée avec accusé de réception.

Ce document est un complément de votre notice, liste non exhaustive.

Attention : toute commande doit être vérifiée en présence du livreur. En cas de refus de celui-ci vous devez simplement refuser la livraison et notifier votre refus.

Rappel: les réserves n'excluent pas la notification par courrier recommandé A/R dans les 72h.

Information: Les appareils thermiques doivent être hivernés à chaque saison (service disponible sur le site SWAP-Europe). Les batteries doivent être chargées avant d'être stockées.

Energizer®